

DIMENSIONAL DRAWINGS

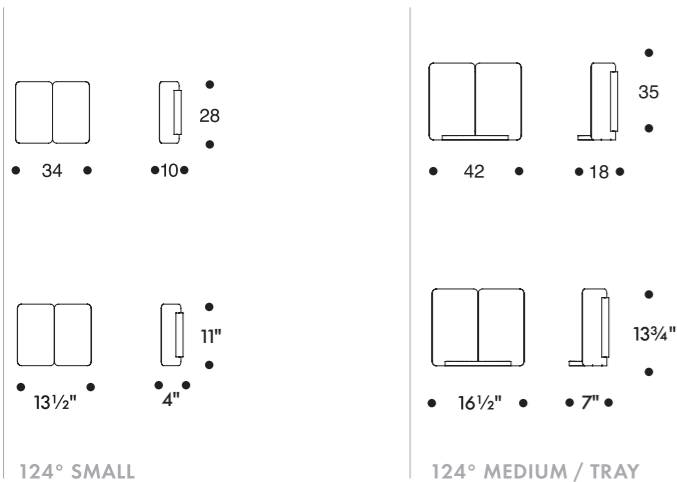

124° SMALL

124° MEDIUM / TRAY

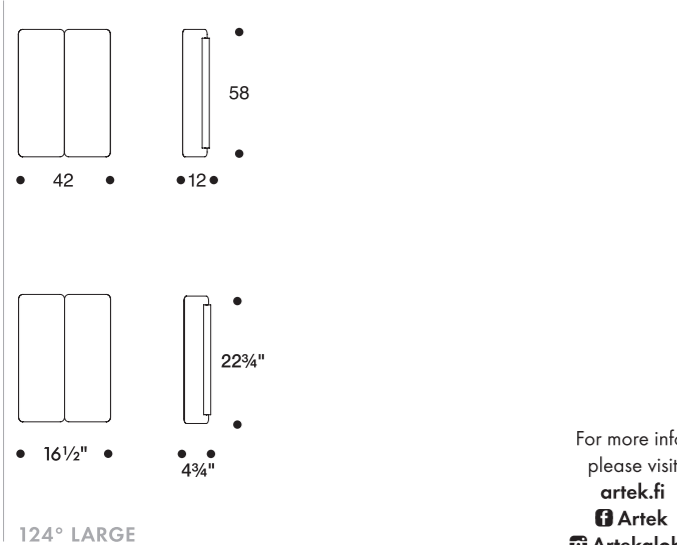

124° LARGE

For more info,  
please visit  
[artek.fi](http://artek.fi)  
f Artek  
Artekglobal

MOUNTING INSTRUCTIONS

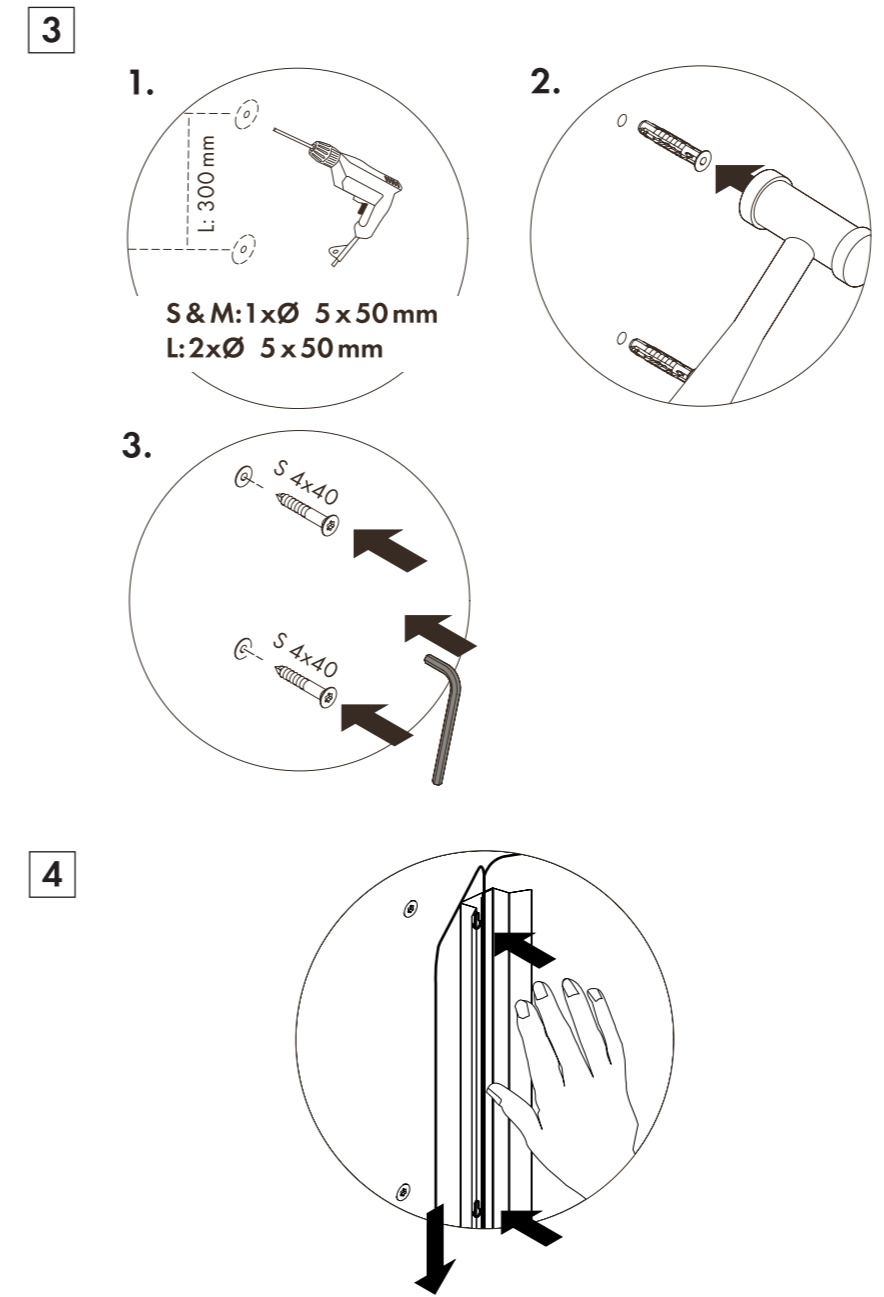
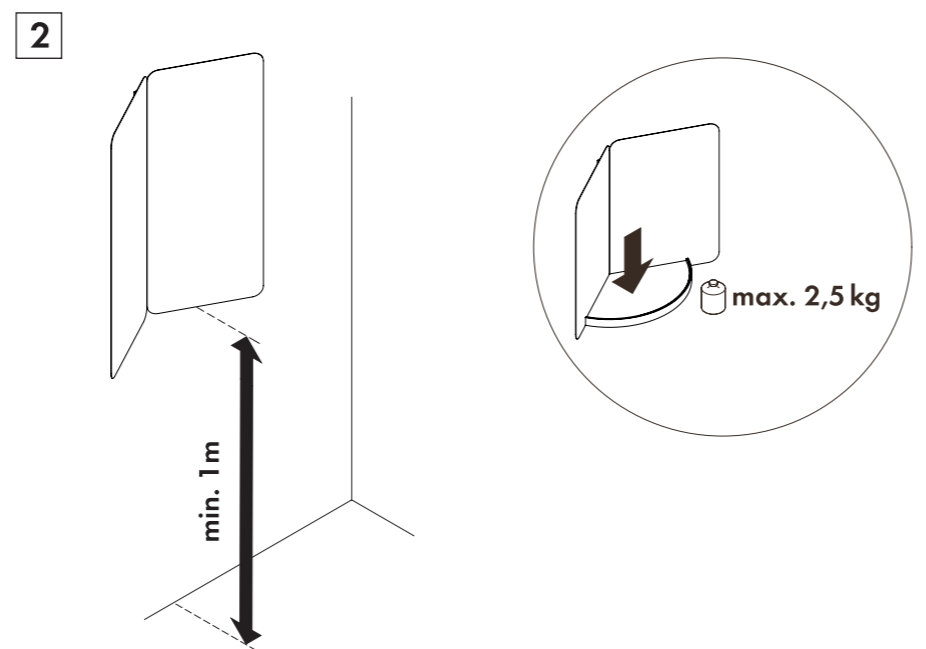
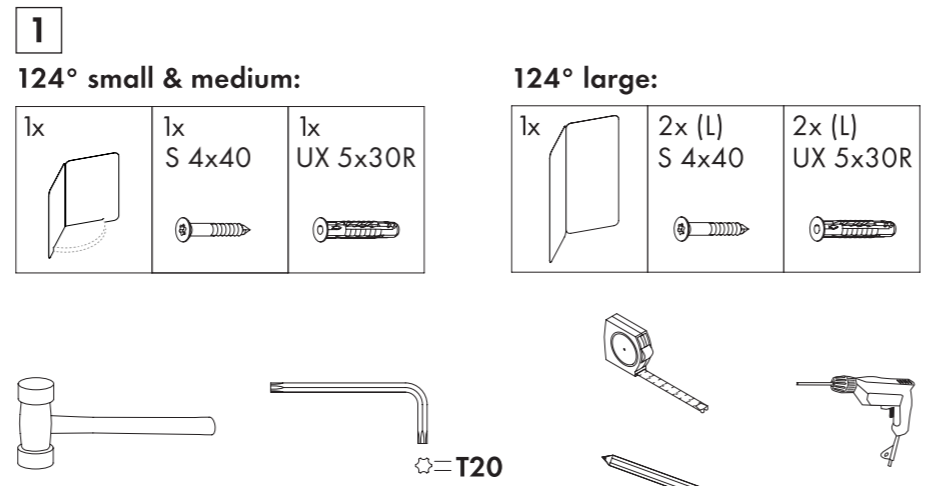

**124°**  
Daniel Rybakken 2017

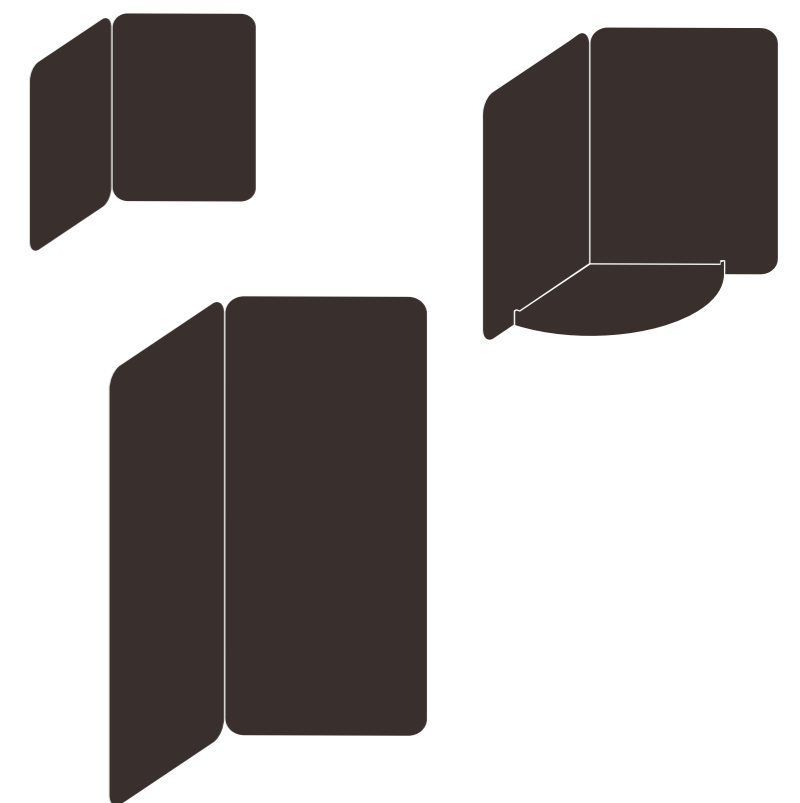

**artek**



EN

**124°** Each mirror in the collection has two faces set 124 degrees apart. As a result, the mirrors reflect unexpected views of their surroundings, with each side revealing a different perspective. To look squarely into the mirror is to see no reflection at all. The mirrors are functional objects but they are also a playful contemplation on reflection, light and image by designer Daniel Rybakken. The 124° mirrors can be fixed to any vertical surface, or stand freely on a horizontal surface. Simply and elegantly engineered, the 124° mirrors are available in three different variations including one version with an integrated wooden shelf.

**Daniel Rybakken** Born in 1984, Daniel Rybakken grew up in Oslo, Norway. He studied design at the Oslo School of Architecture and the School of Arts & Crafts in Gothenburg, Sweden. On graduating with a Master of Fine Arts in 2008 he opened his own design studio in both Oslo and Gothenburg. Rybakken has received numerous awards, including most recently the Wallpaper\* Design Award in 201 7, two Bo Bedre Design Awards in 2016, Compasso d’Oro ADI in 2014 and 2016, and Hublot Design Prize in 2015. The work of Daniel Rybakken occupies the area between art and design, forming limited editions, art installations and prototypes for serial production. His main focus has been to work with daylight and how to artificially recreate its appearance and subconscious effect.

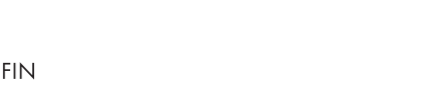

FIN

**124°** Kaikissa sarjan tuotteissa peilin puoliskot on aseteltu 124 asteen kulmaan toisiinsa nähden, jolloin kumpikin puolisko heijastaa erilaisen ja yllättävän näkymän ympäristöstään. Suoraan edestä katsoen ei peilistä näe itseään. Sarjan peilit ovat toiminnallisia tuotteita, mutta toisaalta Daniel Rybakken myös pohtii niiden kautta leikkisästi heijastuksen, valon ja kuvan käsitteitä. 124°-peilit voidaan kiinnittää mille hyvänsä pystysuoralle pinnalle tai asettaa vapaasti seisomaan. Tyylikkäästä ja yksinker- taisesta 124°-peilistä on kolme eri versiota, joista yhdessä on myös puinen hylly.

**Daniel Rybakken** Vuonna 1984 syntynyt Daniel Rybakken on kotoisin Oslosta. Hän on opiskellut muotoilua arkkitehtuurin ja muotoilun korkeakoulussa Oslossa sekä taideteollisessa korkeakoulussa Göteborgissa. Valmistuttuaan maisteriksi vuonna 2008 hän perusti omat muotoilu-toimistot Osloon ja Göteborgiin. Rybakke-nille on myönnetty useita tunnustuksia, muun muassa Wallpaper\* Design Award vuonna 2017, kaksi Bo Bedre -designpalkintoa vuonna 2016, Compasso d’Oro ADI -palkinto vuosina 2014 ja 2016, sekä Hublot-designpalkinto vuonna 2015. Daniel Rybakkenin taiteen ja designin välimaastoon sijoittuvat teokset ovat tyypilli-sesti rajoitettuja editioita, taideinstallaatioita ja prototyyppejä sarjatuontantoa varten. Hän tutkii työssään erityisesti päivänvaloa ja sitä, miten sen tunnun ja alitajuisen vaikutuksen voi tuottaa keinotekoisesti.



SE

**124°** Varje spegel i samlingen har två sidor, åtskilda av en vinkel på 124 grader. Spegelarna reflekterar följaktligen oväntade vyer av omgivningen, med ett nytt perspektiv som visas av varje sida. Den som tittar rakt in i spegeln ser ingen reflektion alls. Spegelarna är funktionella föremål men också en lekfull begrundan av reflektion, ljus och bild, skapad av designern Daniel Rybakken. 124°-spegelarna kan monteras på alla vertikala ytor eller stå fristående på en plan yta. De är enkelt och elegant utformade och finns i tre olika varianter, varav en 124°-modell har en inbyggd hylla i trä.

**Daniel Rybakken** Daniel Rybakken föddes 1984 och växte upp i Oslo, Norge. Han studerade design på Arkitekthögskolan i Oslo och Högskolan för design och konsthantverk i Göteborg. Efter en konstnärlig masterexamen 2008 startade han sin egen designstudio i både Oslo och Göteborg. Rybakken har fått flera utmärkelser, bland annat Wallpaper\* Design Award 2017, inte mindre än två Bo Bedre Designpris 2016, Compasso d’Oro ADI 2014 och 2016, och Hublot Design Prize 2015. Daniel Rybakken arbetar i gränslandet mellan konst och design, där han tar fram begränsade upplagor, konstinstallationer och prototyper för serie-tillverkning. Hans huvudfokus har varit att arbeta med dagsljus och hur dess utseende och undermedvetna effekt kan återskapas på konstgjord väg.

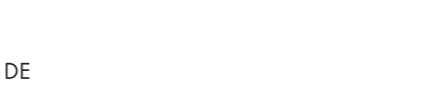

DE

**124°** Alle Spiegel in der Kollektion haben zwei Seitenflächen, die im Winkel von 124° zu einander stehen. Damit werden in der Spiegel-reflexion überraschende Eindrücke vom Umfeld erzielt, jede Spiegelseite präsentiert eine andere Perspektive. Beim geradlinigen Blick in den Spiegel sieht sich der Betrachter nicht. Die Spiegel sind funktionale Objekte, aber auch spielerische Betrachtungen des Designers Daniel Rybakken von Reflexion, Licht und visuellem Erlebnis. Die Spiegel können entweder vertikal montiert werden oder frei auf horizontalen Flächen stehen. Die 124° Spiegel mit ihrem schlichten und eleganten Design sind in drei Variationen erhältlich, darunter eine Ausführung mit einem integrierten Holztablar.

**Daniel Rybakken** Daniel Rybakken, 1984 geboren, wuchs in Oslo, Norwegen, auf. Er studierte Design an der School of Architecture in Oslo und an der School of Arts & Crafts in Gothenburg in Schweden. Nach Studienabschluss mit dem Master of Fine Arts 2008 eröffnete er in beiden Städten eigene Design-Studios. Rybakken wurde mit zahlreichen Preisen ausgezeichnet, darunter zuletzt mit dem Wallpaper\* Design Award 2017, zwei Bo Bedre Awards in 2016, dem Compasso d’Oro ADI in den Jahren 2014 und 2016 und dem Hublot Design Prize in 2015. Daniel Rybakkens Arbeiten bewegen sich an der Schnittstelle zwischen Kunst und Design, es sind limitierte Editionen, Kunstinstal-lationen und Prototypen für Serienproduktionen. Ein Schwerpunkt seiner Arbeiten ist natürliches Tageslicht und der Versuch, Wirkung und unterbe-wusste Effekte des Lichts künstlich nachzuahmen.



JP

**124°** 124° シリーズは、124° の角度に開いた二面の鏡のシリーズで、木製の棚が付いたものを含む3つのバリエーションを展開しています。見る角度によって周りの様子が鏡の中に予期せぬ姿で映し出され、デザイナー、ダニエル・リーバックケンによる光や反射への遊び心が垣間見えます。機能的なこのシリーズは、壁に取り付けても、床や台の上に自立させて使うこともできます。

**ダニエル・リーバックケン**
ダニエル・リーバックケンは、1984年生まれ、ノルウェーのオスロで育ちました。彼はオスロのSchool of Architectureとスウェーデン、ヨーテボリのSchool of Arts & Craftsで学び、2008年に美術・芸術の修士課程を卒業後、オスロとヨーテボりに自身のデザインスタジオを設けました。数多くの受賞歴をもつリーバックケンですが、最近では2017年「Wallpaper\* Design Award」、2016年に2つの「Bo Bedre Design Awards」、2014年と2016年に「Compasso d’Oro ADI」、2015年「Hublot Design Prize」などを受賞しています。ダニエル・リーバックケンの仕事は、アートインスタレーション、一点ものの製品、あらゆる製品の試作品など、まさにアートとデザインの中間に位置するものといえます。彼は自然光に対して強い興味を抱き、太陽の光が与える効果と光の見え方の再現に注力し続けています。

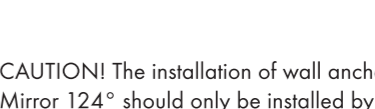

SAFETY AND CARE INSTRUCTIONS

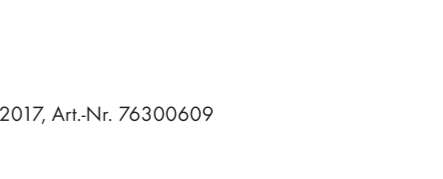
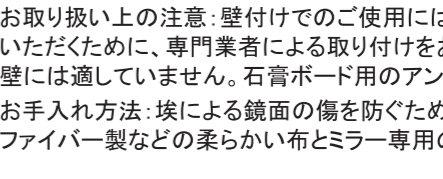
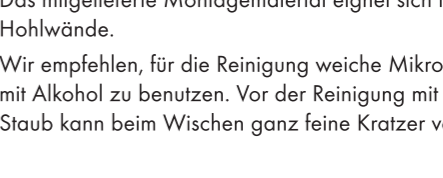
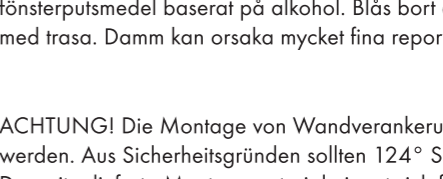
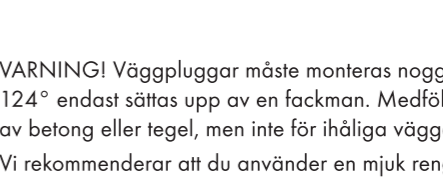
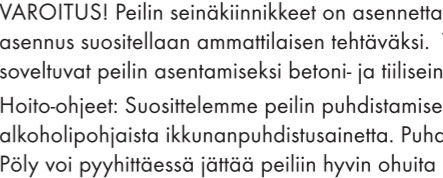
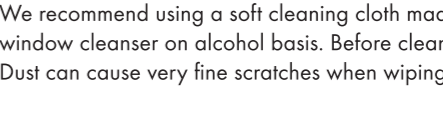

CAUTION! The installation of wall anchors must be performed carefully. Due to safety reasons, Mirror 124° should only be installed by a professional. The supplied mounting materials are suitable for walls made of concrete or brick, but not for hollow walls.

We recommend using a soft cleaning cloth made of microfiber and an environmentally-friendly window cleanser on alcohol basis. Before cleaning with the cloth, blow the dust from the mirror. Dust can cause very fine scratches when wiping.

VAROITUS! Peilin seinäkiinnikkeet on asennettava huolellisesti. Turvallisuussyistä 124°-peilin asennus suositellaan ammattilaisen tehtäväksi. Tuotteen mukana seuraavat asennusmateriaalit soveltuvat peilin asentamiseksi betoni- ja tiiliseinään, mutta ei onteloseinään.

Hoito-ohjeet: Suosittelemme peilin puhdistamiseen mikrokuituliinaa ja ympäristöystävällistä alkoholipohjaista ikkunanpuhdistusainetta. Puhalla peilistä pölyt ennen sen puhdistamista liinalla. Pöly voi pyyhittäessä jättää peiliin hyvin ohuita naarmuja.

WARNING! Väggpluggar måste monteras noggrant. På grund av säkerhetetskäl bör Spegel 124° endast sättas upp av en fackman. Medföljande monteringsmaterial är lämpligt för väggar av betong eller tegel, men inte för ihåliga väggar.

Vi rekommenderar att du använder en mjuk rengöringsduk av mikrofiber och ett miljövänligt fönsterputsmedel baserat på alkohol. Blås bort eventuellt damm från spegeln innan du rengör med trasa. Damm kan orsaka mycket fina repor när du torkar.

ACHTUNG! Die Montage von Wandverankerungen sollte mit großer Vorsicht vorgenommen werden. Aus Sicherheitsgründen sollten 124° Spiegel nur von Fachleuten installiert werden. Das mitgelieferte Montagematerial eignet sich für Beton oder Backsteinwände, aber nicht für Hohlwände.

Wir empfehlen, für die Reinigung weiche Mikrofasertücher und umweltfreundliche Glasreiniger mit Alkohol zu benutzen. Vor der Reinigung mit dem Tuch den Staub vom Spiegel blasen. Staub kann beim Wischen ganz feine Kratzer verursachen.

お取り扱い上の注意: 壁付けでのご使用には十分ご注意ください。安全に安心してお使いいただくために、専門業者による取り付けをお勧めします。(付属の取付金具は石膏ボード壁には適していません。石膏ボード用のアンカーを別途後用意ください。)

お手入れ方法: 埃による鏡面の傷を防ぐため、まず付着した埃を取り除いた後に、マイクロファイバー製などの柔らかい布とミラー専用のクリーナー使用をおすすめします。

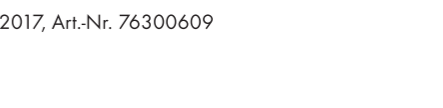

2017, Art.-Nr. 76300609